

1. Сварка ГОСТ 5264-80-С17. Материал для сварки - электрод ЦЛ-11-4.
2. *Размер для справок.
3. Неуказанные предельные отклонения размеров: Н16, н16, ±t3/2.

| | | | | | | |
|---|------|------------|-------|-----------|----------|---------|
| ПВЛТ.061241.151.01 | | | | Лит. | Масса | Масштаб |
| Обечайка | | | | | 113,8 | 1:10 |
| Изм. | Лист | И в докум. | Подп. | Дата | | |
| Разраб. | | | | | | |
| Проб. | | | | | | |
| Т.Контр. | | | | | | |
| Нач.КБ | | | | | | |
| Н.Контр. | | | | | | |
| Умб. | | | | | | |
| Лист Б-ПН-0-5 ГОСТ 19903-74 12Х18Н10Т-М28 ГОСТ 7350-77 | | | | Лист 1 | Листов 1 | |
| Копировал | | | | Формат А3 | | |

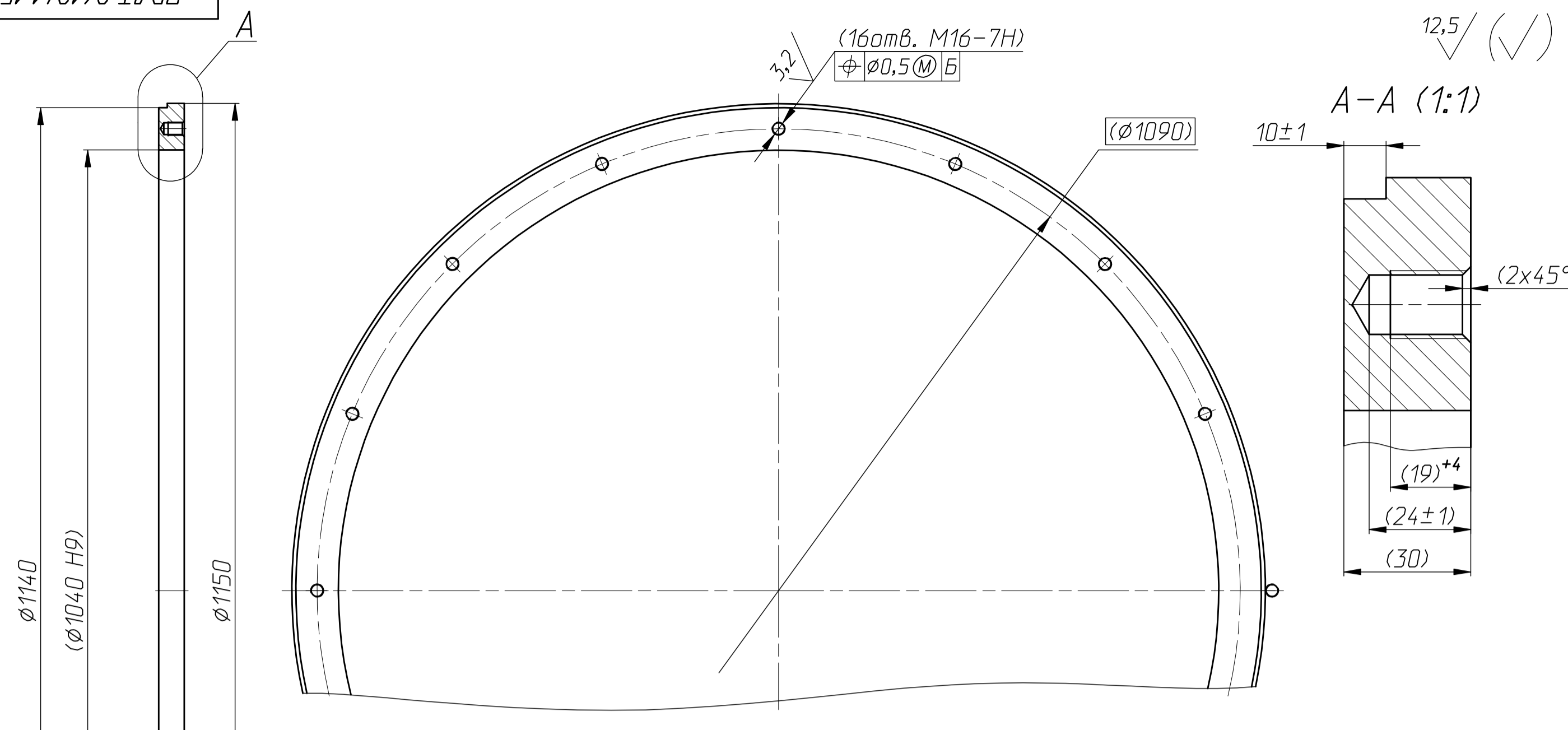

1. Сварка ГОСТ 5264-80-С25. Материал для сварки - электрод ЦЛ-11-5.
2. Размеры в скобках - после сборки.
3. Неуказанные предельные отклонения размеров: Н14, н14, ±t2.

| | | | | | | |
|---|------|------------|-------|-----------|----------|---------|
| ПВЛТ.061241.151.04 | | | | Лит. | Масса | Масштаб |
| Кольцо | | | | | 42,8 | 1:5 |
| Изм. | Лист | И в докум. | Подп. | Дата | | |
| Разраб. | | | | | | |
| Проб. | | | | | | |
| Т.Контр. | | | | | | |
| Нач.КБ | | | | | | |
| Н.Контр. | | | | | | |
| Умб. | | | | | | |
| Лист Б-ПН-0-6 ГОСТ 19903-74 12Х18Н10Т-М28 ГОСТ 7350-77 | | | | Лист 1 | Листов 1 | |
| Копировал | | | | Формат А3 | | |

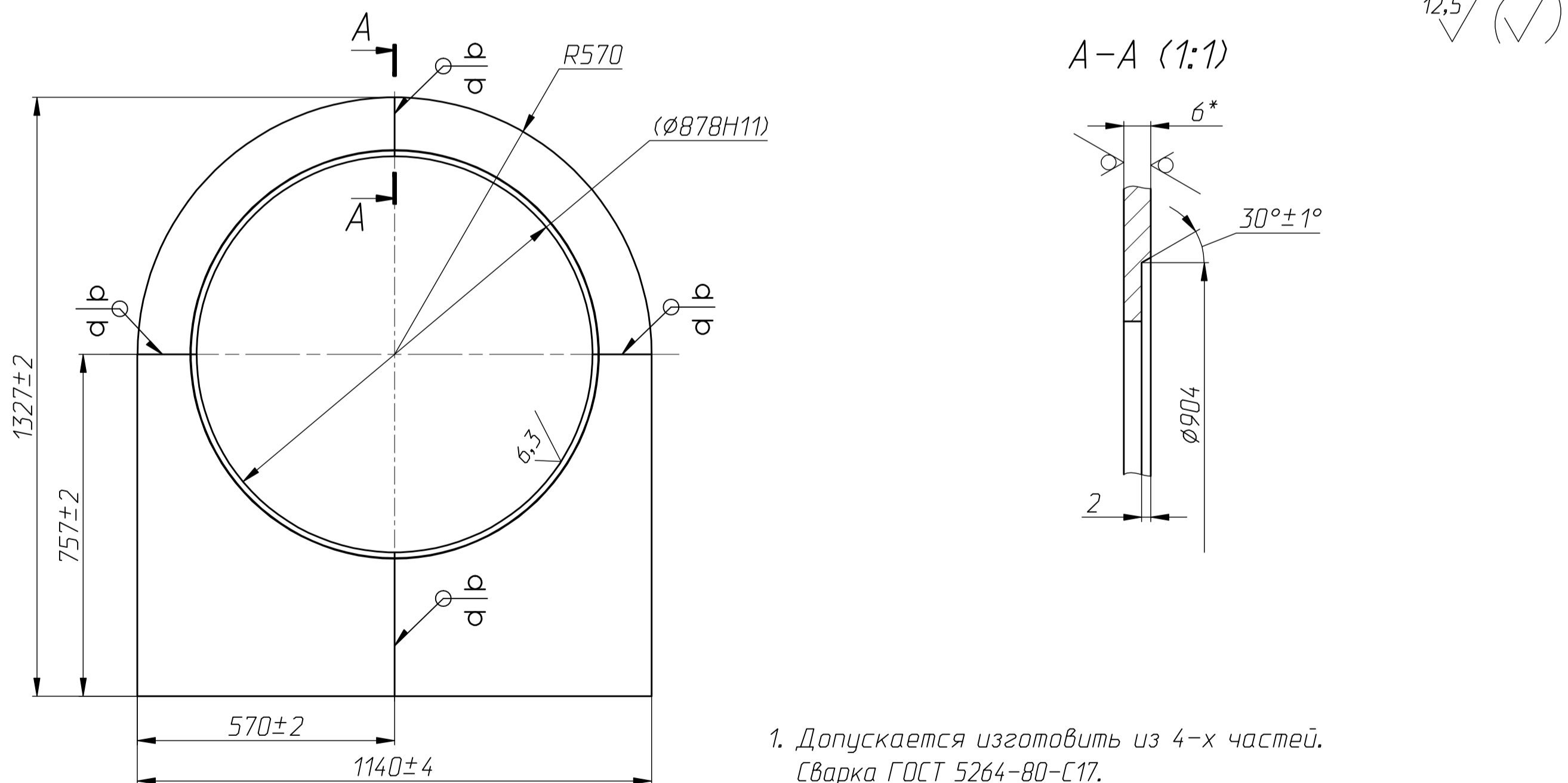

1. Допускается изготовить из 4-х частей. Сварка ГОСТ 5264-80-С17. Материал для сварки - электрод ЦЛ-11-4.
2. *Размер для справок.
3. Размер в скобках - после сборки.
4. Неуказанные предельные отклонения размеров: Н14, н14, ±t2/2.

| | | | | | | |
|---|------|------------|-------|-----------|----------|---------|
| ПВЛТ.061241.151.03 | | | | Лит. | Масса | Масштаб |
| Стенка средняя | | | | | 35,6 | 1:10 |
| Изм. | Лист | И в докум. | Подп. | Дата | | |
| Разраб. | | | | | | |
| Проб. | | | | | | |
| Т.Контр. | | | | | | |
| Нач.КБ | | | | | | |
| Н.Контр. | | | | | | |
| Умб. | | | | | | |
| Лист Б-ПН-0-6 ГОСТ 19903-74 12Х18Н10Т-М28 ГОСТ 7350-77 | | | | Лист 1 | Листов 1 | |
| Копировал | | | | Формат А3 | | |

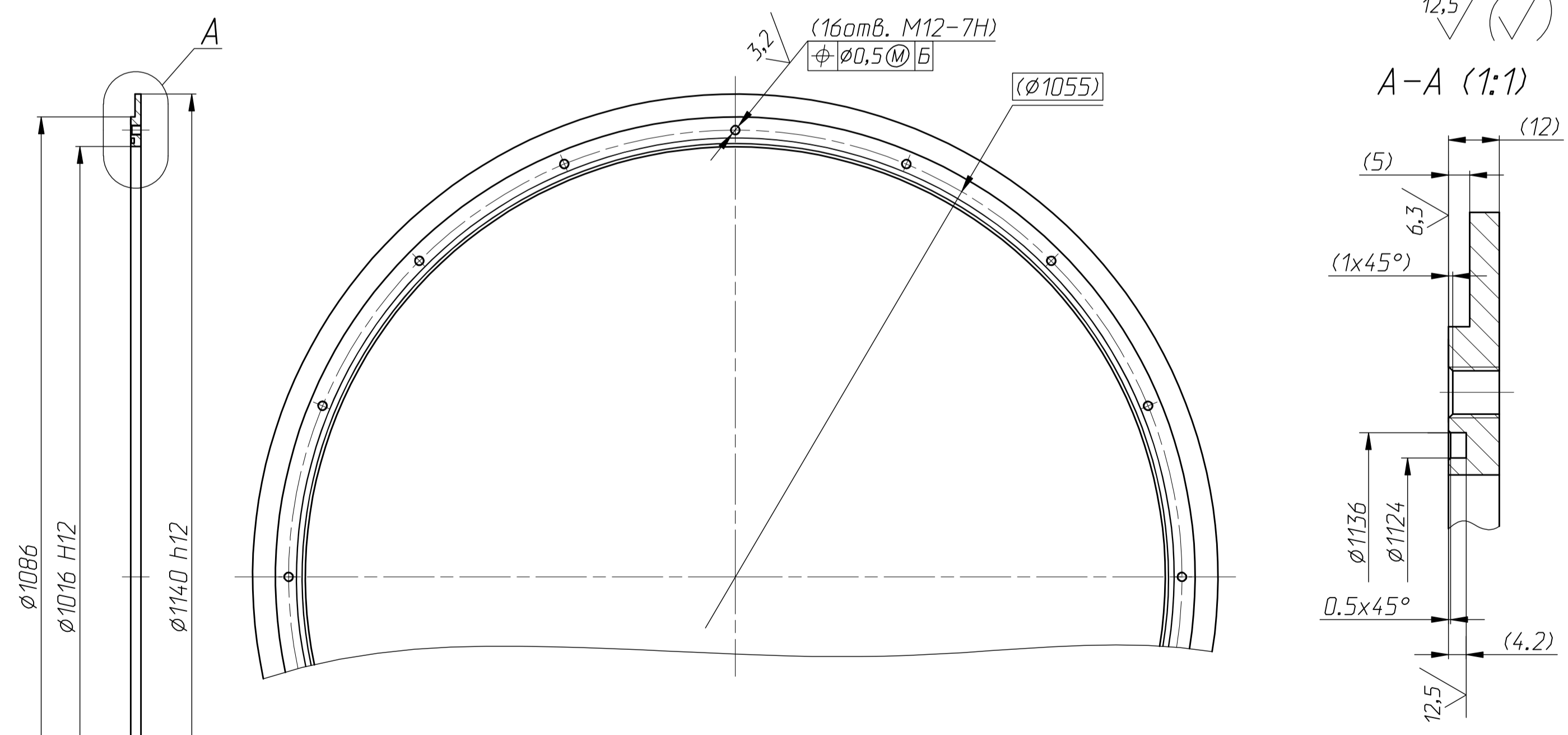

1. Сварка ГОСТ 5264-80-С25. Материал для сварки - электрод ЦЛ-11-5.
2. Размеры в скобках - после сборки.
3. Неуказанные предельные отклонения размеров: Н14, н14, ±t2.

| | | | | | | |
|-----------------------------------|------|------------|-------|-----------|----------|---------|
| ПВЛТ.061241.151.05 | | | | Лит. | Масса | Масштаб |
| Кольцо | | | | | 15,2 | 1:5 |
| Изм. | Лист | И в докум. | Подп. | Дата | | |
| Разраб. | | | | | | |
| Проб. | | | | | | |
| Т.Контр. | | | | | | |
| Нач.КБ | | | | | | |
| Н.Контр. | | | | | | |
| Умб. | | | | | | |
| Лист Сталь 12Х18Н10Т ГОСТ 5632-72 | | | | Лист 1 | Листов 1 | |
| Копировал | | | | Формат А3 | | |