

ПВАТ.061241.202.02

6.3/ (✓)

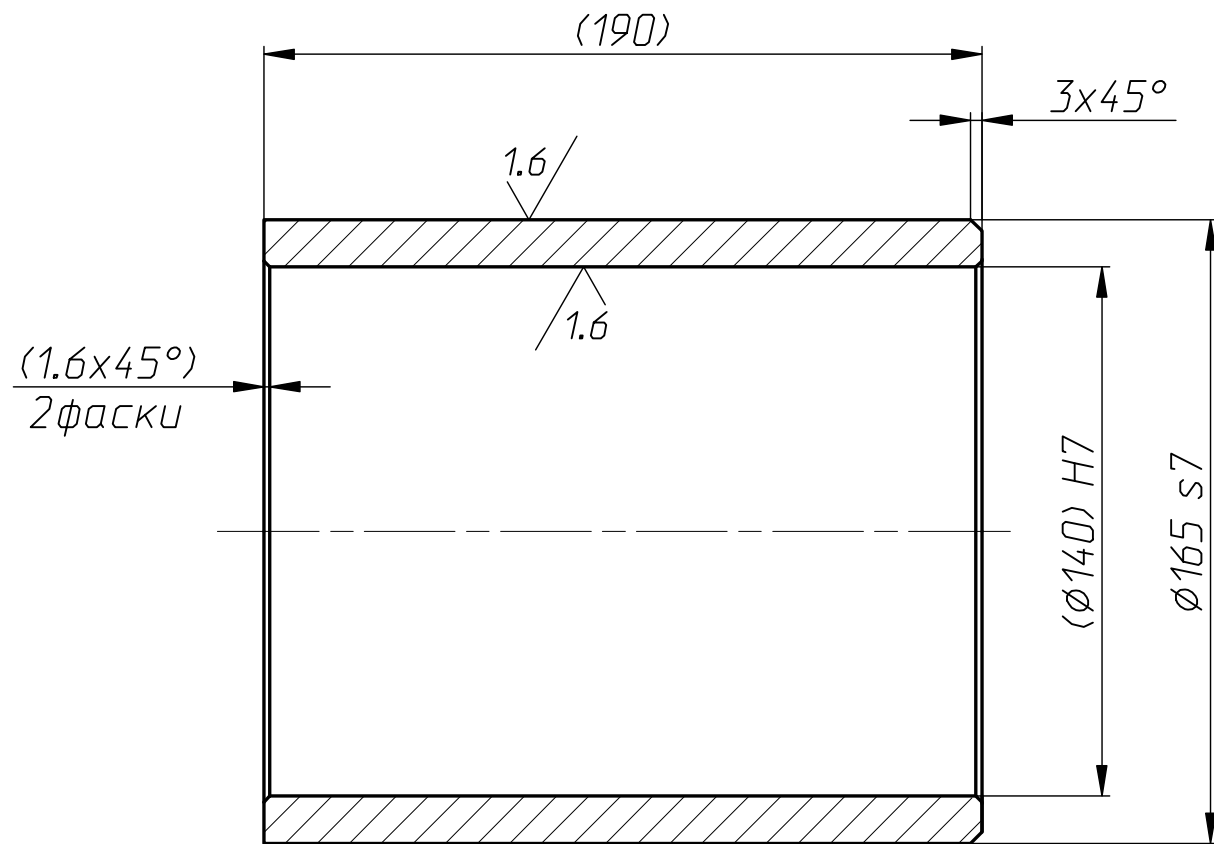

- Точность отливки 10-10 ГОСТ26645-85.
- Размеры в скобках - после сборки.
- Неуказанные предельные отклонения размеров: H14, h14, ±t/2.

Инв.№подл.	Изм.	Лист	№ докум.	Подп.	Дата	ПВАТ.061241.202.02	Лит.	Масса	Масштаб
Интв.№дубл.	Разраб.						Втулка		9.8
Взам.инв.№	Пров.						Лист	Листов	1
Подп. и дата	Т.Контр.					Бр.05Ц5С5 ГОСТ623-79	НТЦ "ТЕХНОЛОГ"		
Подп. и дата	Н.Контр.								
	Утв.								

Копировал

Формат А4

ПВАТ.061241.202.03

6.3/ (✓)

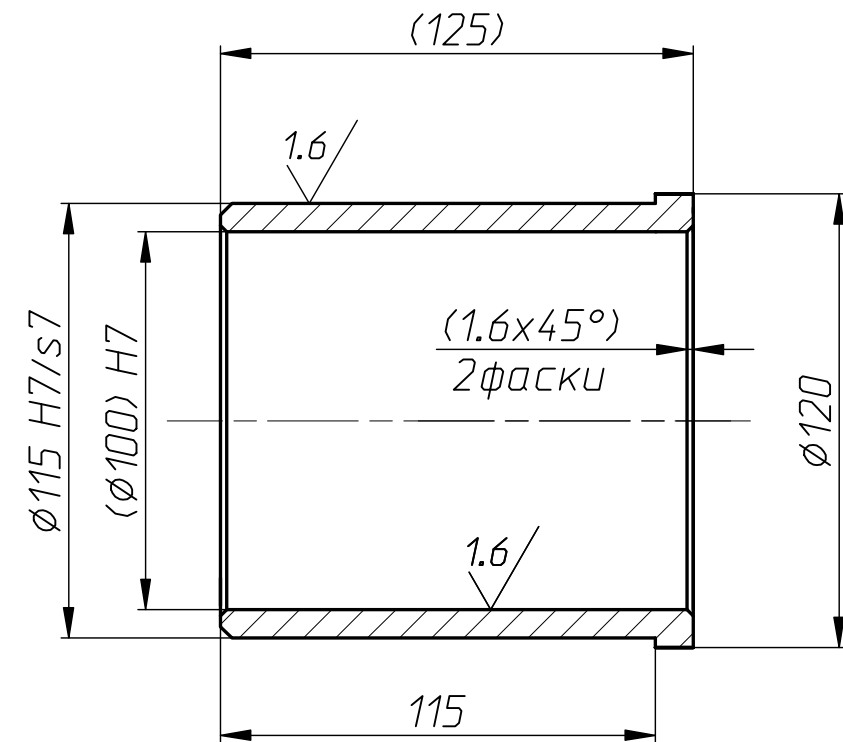

- Точность отливки 10-10 ГОСТ26645-85.
- Размеры в скобках - после сборки.
- Неуказанные предельные отклонения размеров: H14, h14, ±t/2.

Инв.№подл.	Изм.	Лист	№ докум.	Подп.	Дата	ПВАТ.061241.202.03	Лит.	Масса	Масштаб
Интв.№дубл.	Разраб.						Втулка		3
Взам.инв.№	Пров.						Лист	Листов	1
Подп. и дата	Т.Контр.					Бр.05Ц5С5 ГОСТ623-79	НТЦ "ТЕХНОЛОГ"		
Подп. и дата	Н.Контр.								
	Утв.								

Копировал

Формат А4